

Transformator izolacyjny

2000W | 115/230V | 18/ 9A

3600W | 115/230V | 32/16A

3600W | Auto 115/230V | 32/16A

1. Zasady bezpieczeństwa



Uwaga!
Przed instalacją lub rozpoczęciem użytkowania tego urządzenia, proszę dokładnie zapoznać się z poniższymi instrukcjami.

1.1 Ogólne zasady bezpieczeństwa

1.1.1 Nie wystawiaj transformatora izolacyjnego na działanie wody, mgły, śniegu, kondensacji lub kurzu.

1.1.2 Nie używaj tego urządzenia jeżeli istnieje zagrożenie wybuchem gazu lub pyłu/kurzu.

To urządzenie nie jest zabezpieczone przed zapłonem.

1.1.3 Używaj urządzenia zgodnie z zaleceniami zawartymi w paragrafie 4 niniejszej instrukcji.

1.1.4 Nie otwieraj obudowy, jeżeli urządzenie wciąż jest podłączone do prądu.

1.2 Bezpieczeństwo: Instalacja

1.2.1 Przy podłączaniu należy zachować zasady bezpieczeństwa zgodne z lokalnymi przepisami.

1.2.2 To jest urządzenie oznaczone 1. Klasą Bezpieczeństwa (wyposażone w terminal uziemiający).

Uziemienie ochronne musi zostać zapewnione.

1.2.3 Używaj kabli o właściwym przekroju.

1.2.4 Instaluj transformator izolacyjny w dobrze wentylowanym miejscu.

1.2.5 Zapewnij 10 cm przestrzeń wokół urządzenia dla lepszej wentylacji.

1.2.6 Ze względów bezpieczeństwa, urządzenie powinno zostać zainstalowane w ognioodpornym otoczeniu.

Unikaj obecności np. chemikaliów, składników syntetycznych, zasłon i innych tekstyliów w bezpośredniej bliskości urządzenia.

2. Instalacja



Uwaga!
Ryzyko porażenia. Nie pracuj przy transformatorze izolacyjnym lub przy instalacji elektrycznej jeśli jest ona podłączona do źródła prądu.

2.1 Podłączenie (patrz rys. 1)

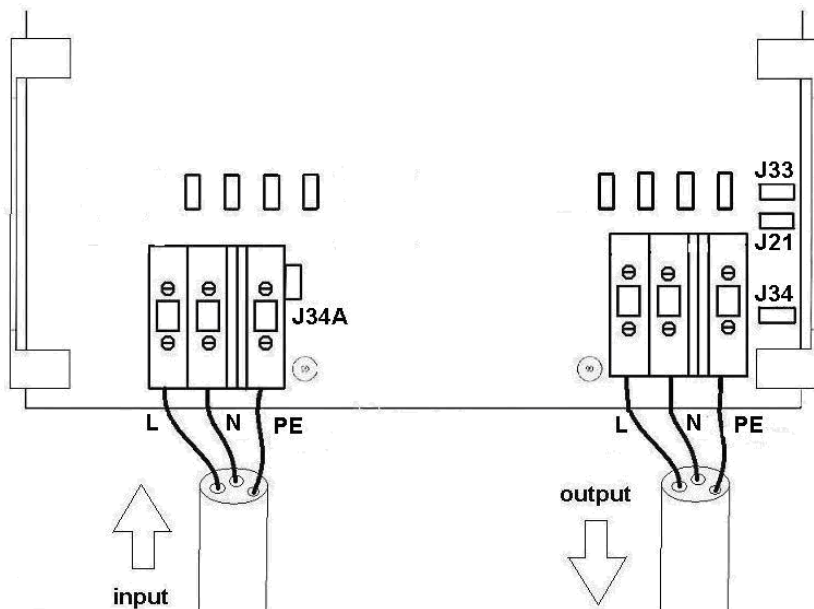

Rysunek 1: Terminale – wejściowy i wyjściowy

2.1.1 Przeprowadź kabel podłączenia z łądu przez lewą dławicę w dolnej części obudowy.

Przeprowadź kabel wyjściowy prądu zmiennego przez prawą dławicę.

2.1.2 Podłącz kabel z łądu do zacisków oznaczonych „INPUT”.

Podłącz zielono-żółty przewód do zacisku PE.

Podłącz brązowy przewód do zacisku L, a niebieski do zacisku N.

2.1.3 Podłącz obciążenie do zacisków oznaczonych „OUTPUT”.

Podłącz zielono-żółty przewód do zacisku PE.

Podłącz brązowy przewód do zacisku L, a niebieski do zacisku N.

2.1.4. Podłącz obudowę do uziemienia (= metalowy element na jachcie).

Należy podłączyć przewód uziemiający do bolca M4 znajdującego się w dolnej części obudowy.

2.1.5 Używaj wyłącznie kabli o następujących minimalnych przekrojach:

Model 2000W:

115/120 V	2.5 mm ²	AWG 13
230/240 V	1.5 mm ²	AWG 16

Model 3600W:

115/120 V	6 mm ²	AWG 10
230/240 V	2.5 mm ²	AWG 13

2.2 Regulacja żądanego napięcia wejściowego i wyjściowego



Uwaga!
Sprawdź ustawienia wartości napięcia wejściowego i wyjściowego przed pierwszym uruchomieniem transformatora izolacyjnego.

2.2.1 ITR3600 Auto 115/230V

ITR3600 z "Automatycznym przełącznikiem źródła" automatycznie przełączy się na właściwą wartość napięcia wejściowego.

ITR3600 Auto 115/230V – ustawienia napięcia wejściowego:

Napięcie wejściowe:	LED Zielony "ON"	LED Żółty "115V"	LED Żółty "230V"	Ustawienie ITR3600 Auto 115/230V
0-87V	Wł.	Wył.	Wył.	Wejście i wyjście wyłączone.
88V-130V	Wł.	Wł.	Wył.	Napięcie wejściowe 115V
130V-185V	Wł.	Wył.	Wył.	Wejście i wyjście wyłączone
185V-250V	Wł.	Wył.	Wł.	Napięcie wejściowe 230V

Wentylator z termostatem.

Czerwona dioda LED oznacza, że wentylator jest włączony

2.2.2 Inne modele: dla napięcia 230/240 V wejściowego i/lub wyjściowego ustaw zwory jak na rysunku 2.

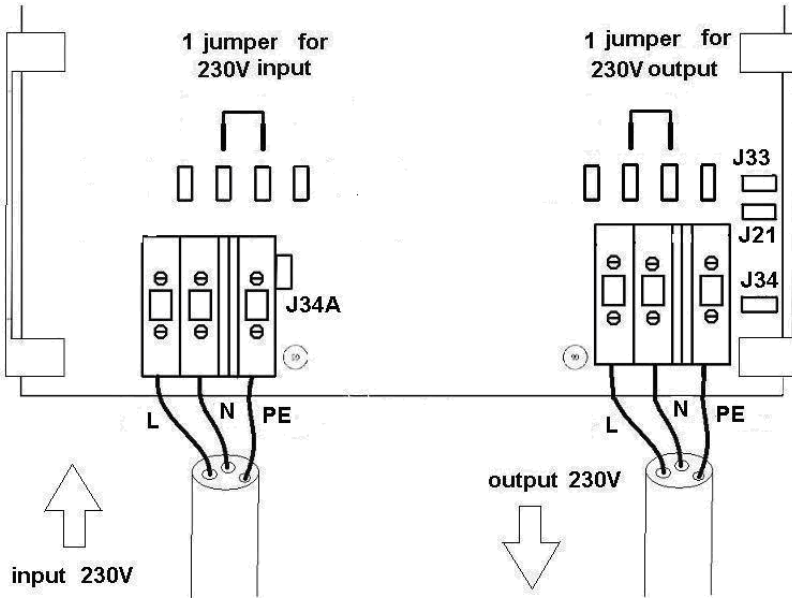

Rysunek 2: Ustawienie dla wejścia i/lub wyjścia 230/240 V

2.2.3 Inne modele: dla napięcia 110/120 V wejściowego i/lub wyjściowego ustaw zwory jak na rysunku 3.

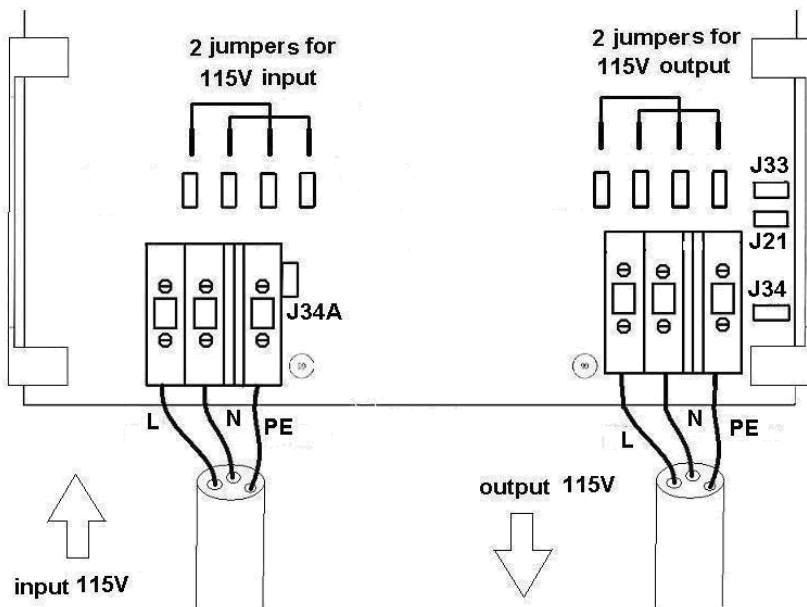

Rysunek 3: Ustawienie dla wejścia i/lub wyjścia 115/120 V

2.3 Podłączenie uziemienia wejścia

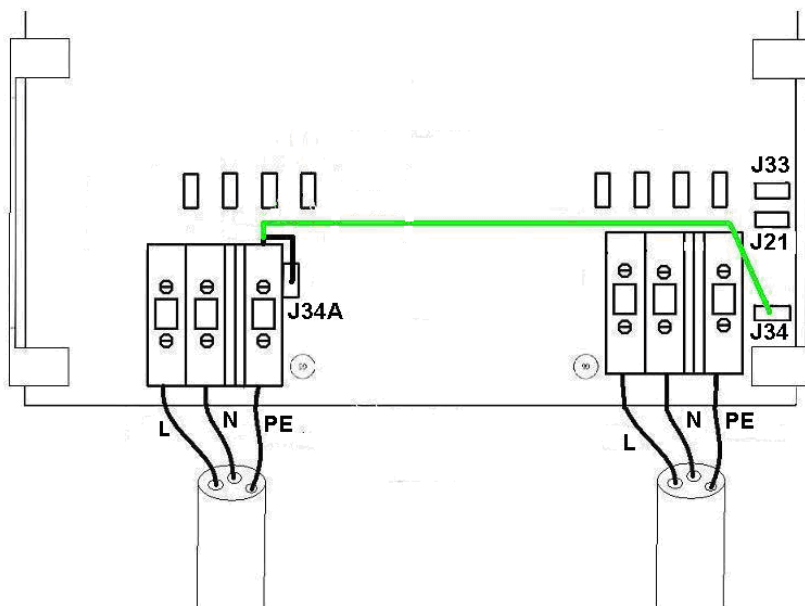

Rys. 4: Podłączenie uziemienia wejścia (w modelu Auto 115/230 V, patrz rys. 4a)

- Jeśli łódź jest na wodzie, podłącz przewód PE z zacisku wejściowego PE do męskiego, wciskanego złącza J34A (rys. 4a, przewód w kolorze czarnym). W tym momencie obwody wejściowy i wyjściowy są odizolowane od siebie.
- Jeśli łódź jest na brzegu (okres zimowy lub konserwacja), ze względów bezpieczeństwa przewód PE łodzi należy podłączyć bezpośrednio do przewodu wejściowego PE. Uzyskuje się to, podłączając przewód PE z zacisku wejściowego PE do męskiego, wciskanego złącza J34 (rys. 4, przewód w kolorze zielonym lub szarym).

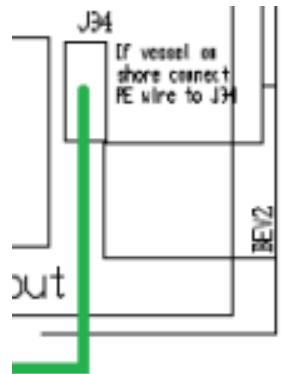
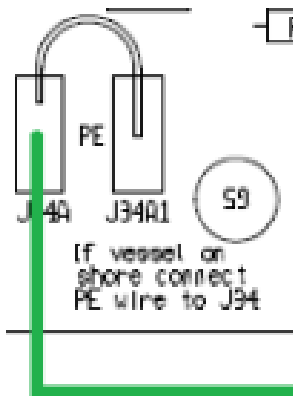
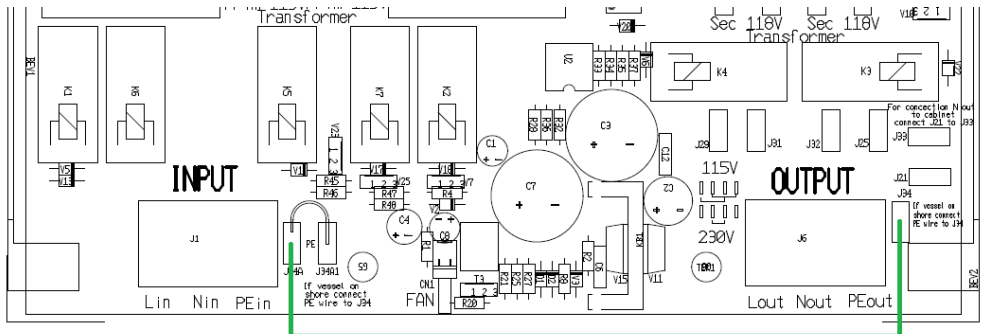

Rys. 4a: Podłączenie uziemienia wejścia, model Auto 115/230 V

- Jeśli łódź jest na wodzie, podłącz przewód PE z zacisku wejściowego PE J34A do męskiego, wciskanego złącza J34A1 (rys. 4a, przewód w kolorze czarnym). W tym momencie obwody wejściowy i wyjściowy są odizolowane od siebie.
- Jeśli łódź jest na brzegu (okres zimowy lub konserwacja), ze względów bezpieczeństwa przewód PE łodzi należy podłączyć bezpośrednio do przewodu wejściowego PE. Uzyskuje się to, podłączając przewód PE z zacisku wejściowego PE J34A do męskiego, wciskanego złącza J34 (rys. 4a, przewód w kolorze zielonym lub szarym).

2.4 Zerowanie wyjścia (rys. 5)

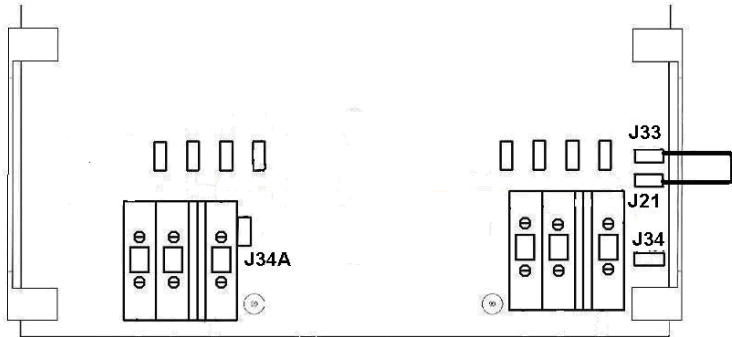

Rysunek 5: Zerowanie wyjścia

Wyłącznik różnicowoprądowy lub bezpiecznik obwodu uziemiającego musi zostać zainstalowany na wyjściowym kablu transformatora izolacyjnego. Aby wyłącznik pracował prawidłowo, zerowy przewód kabla wyjściowego musi zostać podłączony do uziemienia (=każdy metalowy element jachtu). Aby to osiągnąć należy założyć zworę na styki J21 oraz J33 (patrz rys. 5) oraz uziemienie obudowy transformatora izolacyjnego.

3. Obsługa

3.1 Zabezpieczenie termiczne

Transformator izolacyjny jest chłodzony przy pomocy wentylatora. Prędkość pracy wentylatora jest kontrolowana przez termostat.

Transformator izolacyjny wyłączy się w przypadku przegrzania.

3.2 Ogranicznik prądu rozruchowego

Ogranicznik prądu rozruchowego zapobiega zadziałaniu bezpieczników lub wyłączników w momencie uruchamiania transformatora izolacyjnego.

4. Specyfikacja

Transformator izolacyjny	2000 W	3600 W	3600 W Auto 115/230V
Wejście	115 lub 230V	115 lub 230V	115 / 230V automatyczne 115/230V przełączanie
Wyjście	115 lub 230V	115 lub 230V	115 lub 230V
Częstotliwość	50/60Hz	50/60Hz	50/60Hz
Natężenie	18 / 9 A	32 / 16 A	32 / 16 A
Miękki start	Tak		
Temperatura otoczenia	-20°C do 40°C		
Wilgotność	Max 95%, brak kondensacji		
Rodzaj transformatora	Toroidalny (niski poziom hałasu, mała waga)		
Obudowa	Aluminium		
Klasa zabezpieczenia	IP21		
Bezpieczeństwo	EN 60076		
Waga	10 Kg	23 Kg	24 Kg
Wymiary (wys x szer x gł), mm	375x214x135	362x258x218	362x258x218

Powyższe transformatory mogą być używane jako:

transformator izolacyjny 115 V na 115 V

transformator izolacyjny 230 V na 230 V

transformator izolacyjny 115 V na 230 V

transformator izolacyjny 230 V na 115 V

Victron Energy Blue Power

Dystrybutor:

Numer seryjny:

Wersja : 09

Data : 5 lipiec 2018

Victron Energy B.V.

De Paal 35 | 1351 JG Almere

PO Box 50016 | 1305 AA Almere | The Netherlands

Ogólny : +31 (0)36 535 97 00

E-mail : sales@victronenergy.com

www.victronenergy.com